

CityMails packinstruktion för adresserad brevdistribution  
- inlämning Jönköping

# CityMails utdelningsområden fr.om. 2023-06-09

## Postnummer

100 – 129, 131 – 199

200 – 269

341 *(341 18, 341 21 - 341 51, 341 60, 341 70, 341 80 - 341 85)*

400 – 449, 475

542 *(542 00 – 542 47, 542 72 – 542 74, 542 85 – 542 88)*

545 *(545 00 – 545 35)*

620 – 624

630 – 649

700 – 711, 713, 715 – 739

740 – 741, 743 – 746, 749 – 769

821, 822 – 823, 828 *(821 00 – 821 51), (828 31 – 828 33)*

## Destination

Stockholm – STO

Malmö – MLM

Malmö – MLM

Göteborg – GBG

Örebro – ÖRE

Örebro – ÖRE

Gotland – GOT

Mälardalen – MLD

Örebro – ÖRE

Mälardalen – MLD

Mälardalen – MLD



# CityMails utdelningsområden fr.om. 2023-06-09

## Postnummer

100 – 129, 131 – 199

630 – 649, 740 – 769, 821 00 – 821 51, 822 – 823, 828 31 – 828 33

200 – 269, 341\*

400 – 449, 475

620 – 624

700 – 711, 713, 715 – 739, 542, 545\*\*

## Destination

Stockholm – STO

Mälardalen – MLD

Malmö – MLM

Göteborg – GBG

Gotland – GOT

Örebro – ÖRE

*\* Postnummer 341 18, 341 21 - 341 51, 341 60, 341 70, 341 80 - 341 85*

*\*\* Postnummer 542 00 – 542 47, 542 72 – 542 74, 542 85 – 542 88, 545 00 – 545 35*

# Sorterad sändning

Samtliga försändelser i en sändning ska ha samma format (t ex C4, C5).  
Förekommer flera olika format inom samma sändning hanteras och prissätts dessa som separata sändningar eller enstycksförsändelser.

Inom en sändning får vikten mellan olika försändelser variera. Maximala vikten per försändelse är 2 kg.

# Maxgränser format

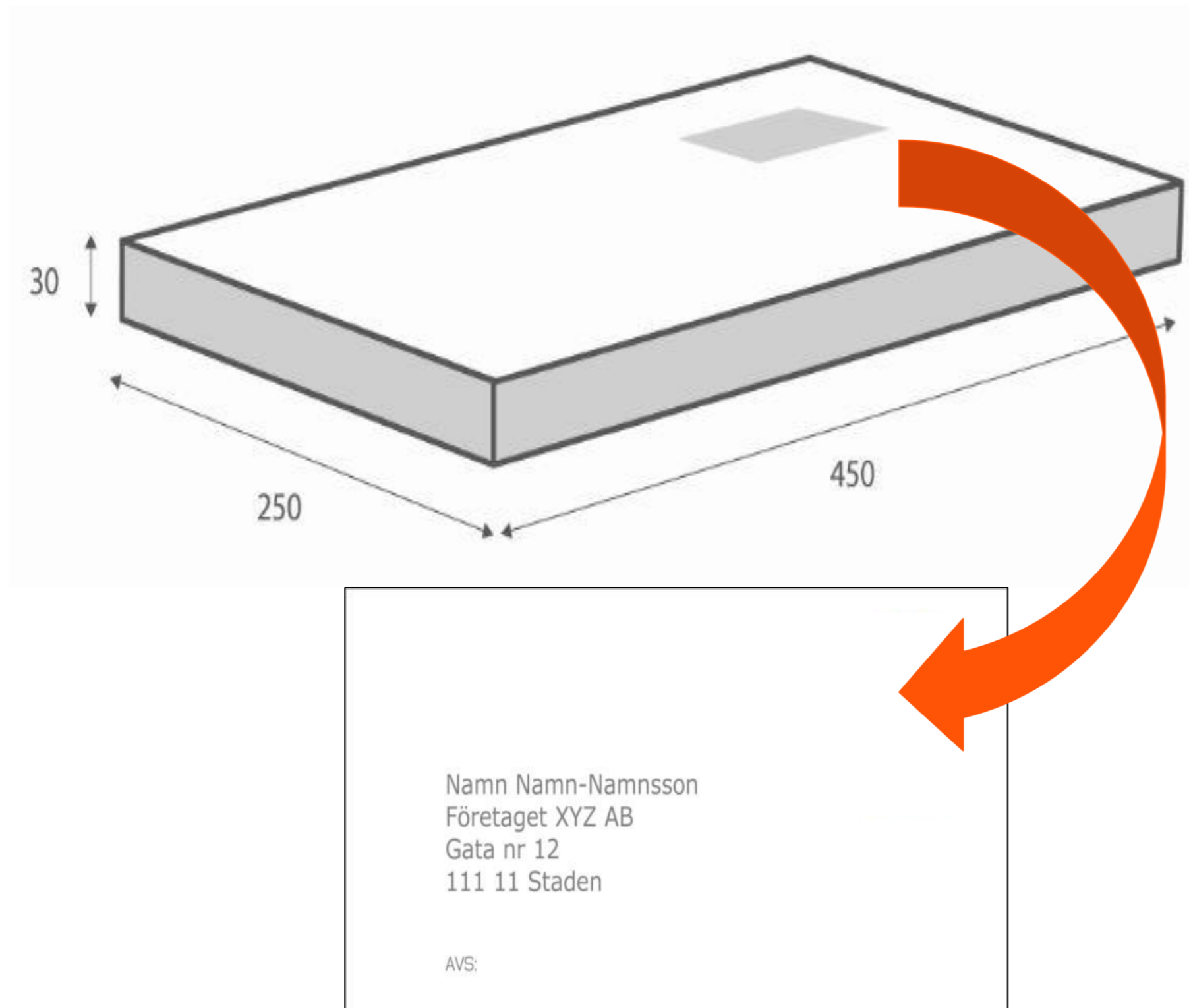

CityMail Sweden AB åtar sig endast att distribuera korrekt adresserade försändelser som är inom angivna måttgränser.

- Standardmått: 30 x 250 x 450 mm.
- Maxmått: 80 x 250 x 450 mm.

För försändelser där tjockleken överstiger 30 mm tillkommer en tilläggsavgift.

Med korrekt adresserade försändelser avses korrekt namn, gatuadress, postnummer samt postort.



# Porto och avsändare



**B**



**B**



Försändelserna skall vara märkta med något av följande alternativ: Sverige Port Payé, Sverige Porto Betalt, Kundtidning, Medlemstidning, Marknadstidning, Posttidning eller av CityMail godkänd annan märkning.

CityMail åtar sig endast att distribuera försändelser på vilka tydlig avsändare kan avläsas (avsändarnamn och adress). Svensk returadress ska anges.



# Avskiljning och packning

Försändelserna skall vara sorterade i stigande eller fallande ordning på alla fem siffrorna i postnumret.

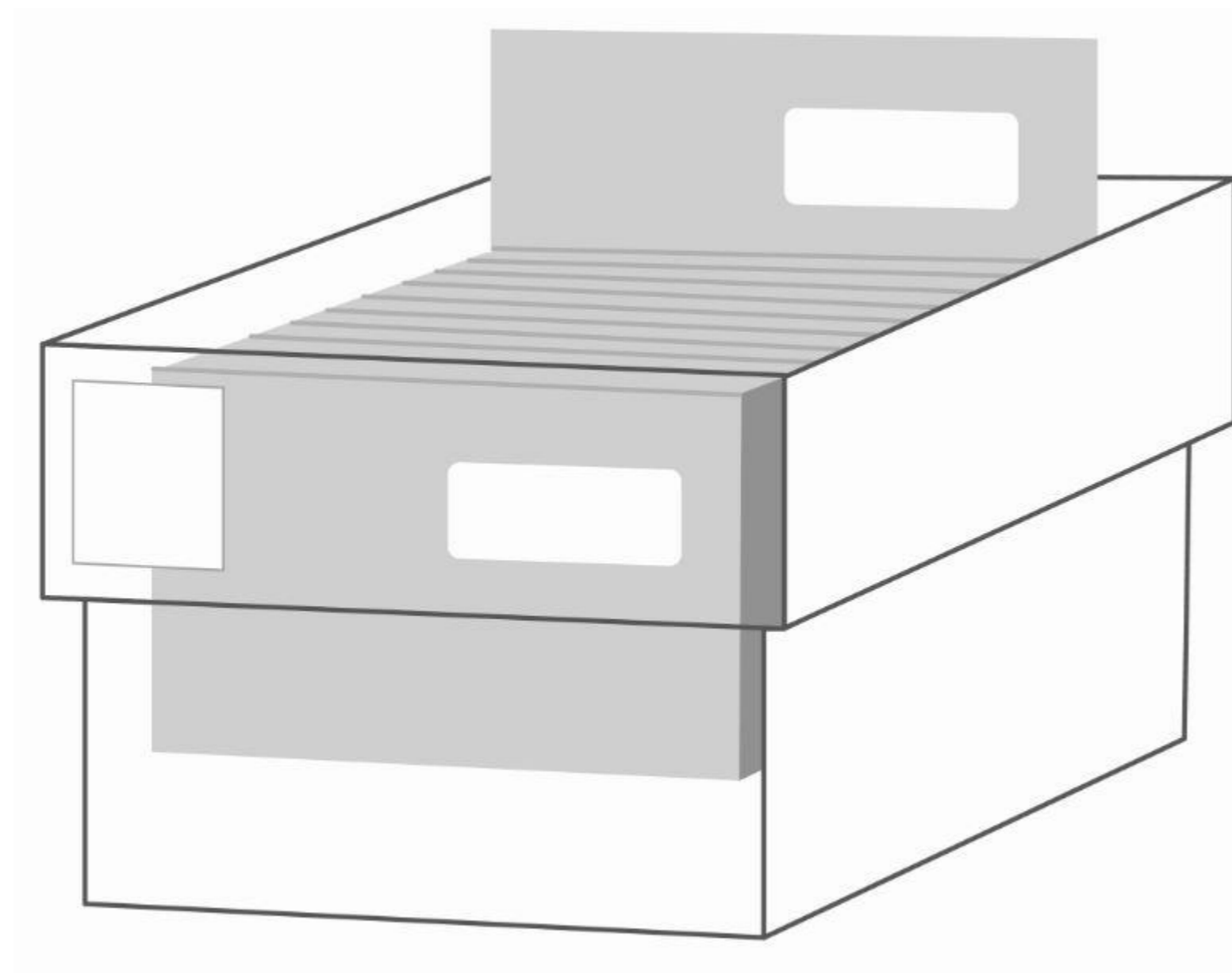

Back

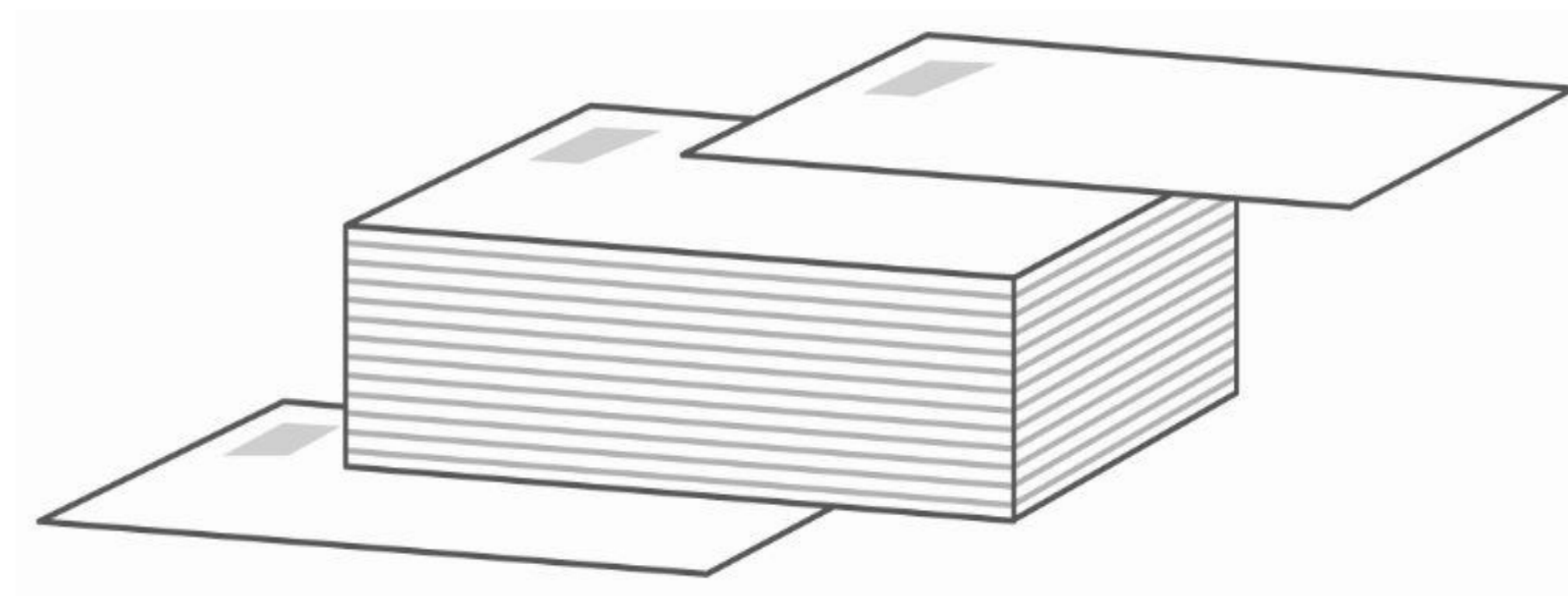

Bunt



## Avskiljning och packning: backar

I möjligaste mån skall packning ske på ett sådant sätt att en back så långt som möjligt innehåller endast ett unikt tre- eller femställig postnummer.

Hellre att backen är halvfull med ett unikt tre- eller femställig postnummer än att den är helt full och uppdelad på flera olika treställiga postnummer.

Rekommenderad maxvikt per back är 12kg.

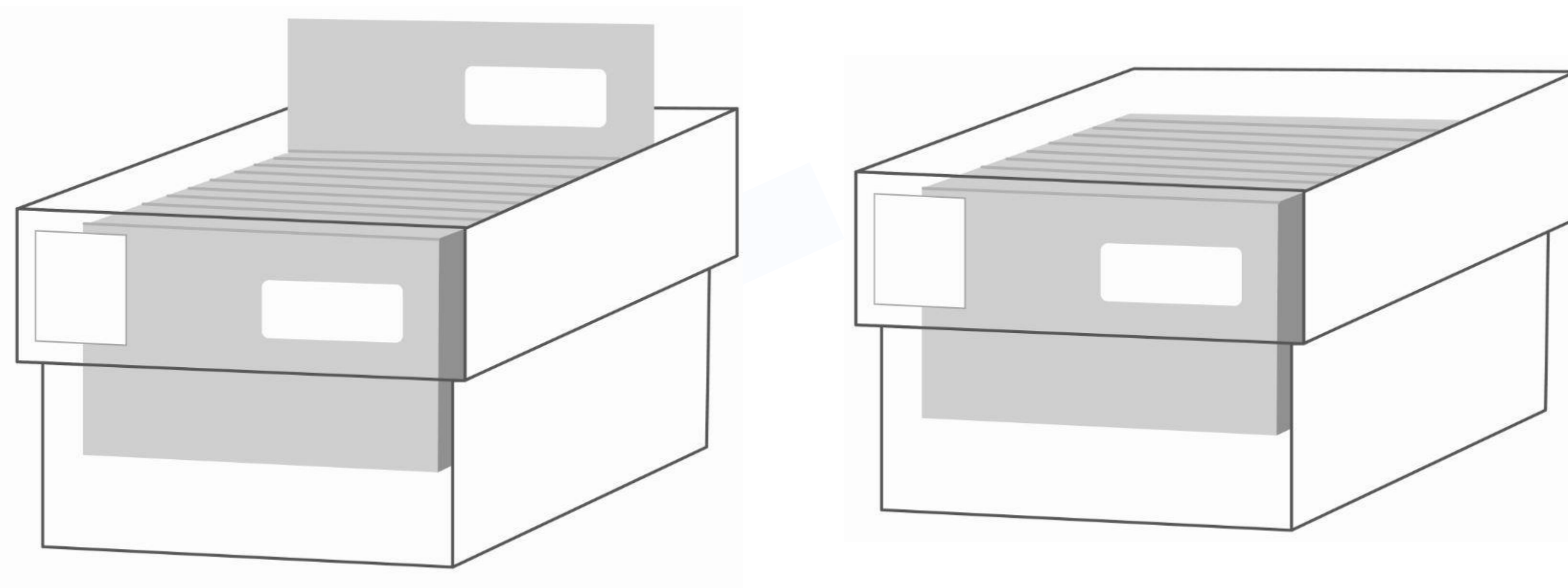



# Avskiljning och packning: backar

C4 packas stående på långsidan om det avskiljs.

C4 kan packas liggandes på hög i backen, med adress uppåt, om alla försändelserna är till samma tre- eller femstelliga postnummer.

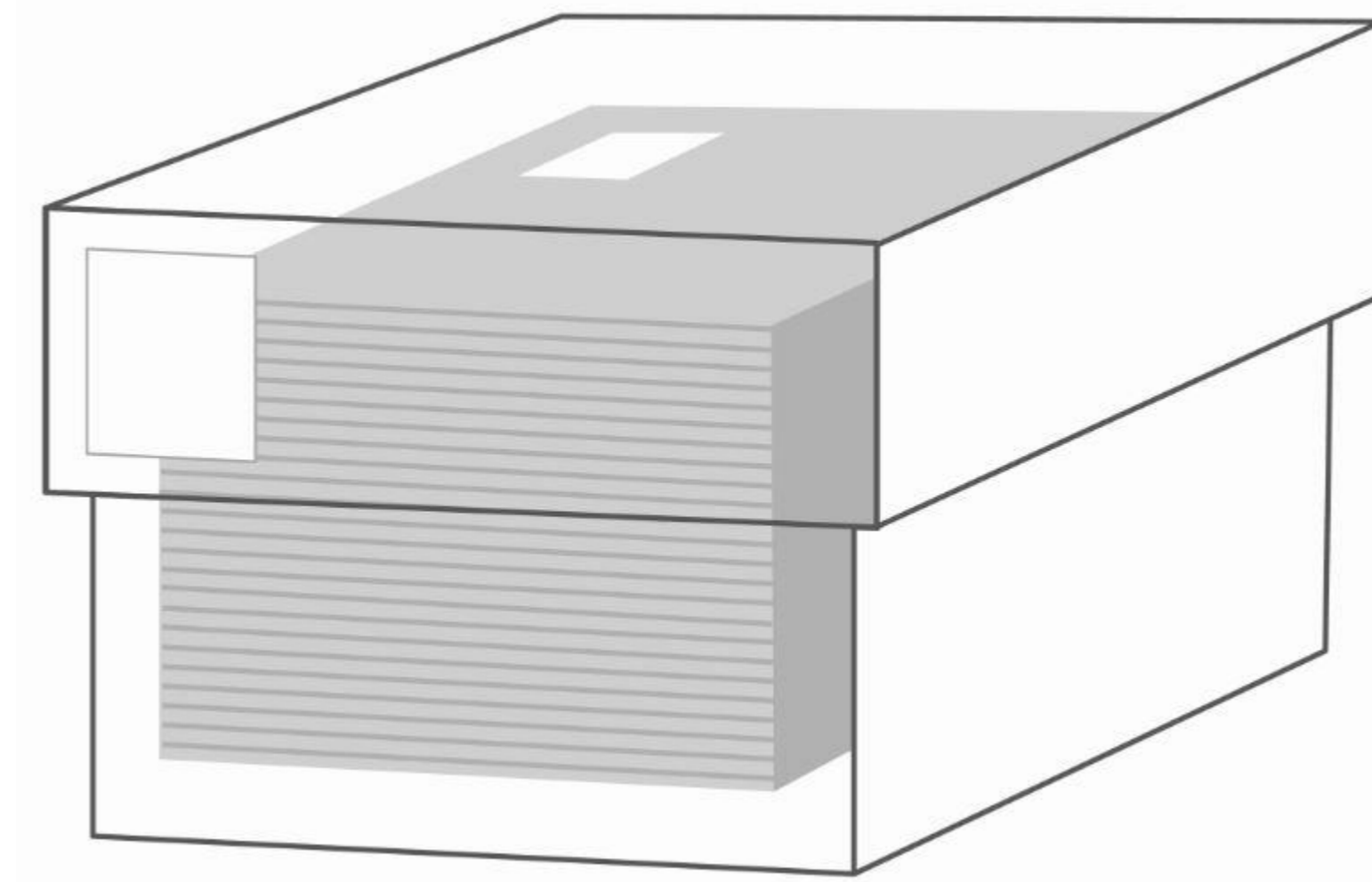
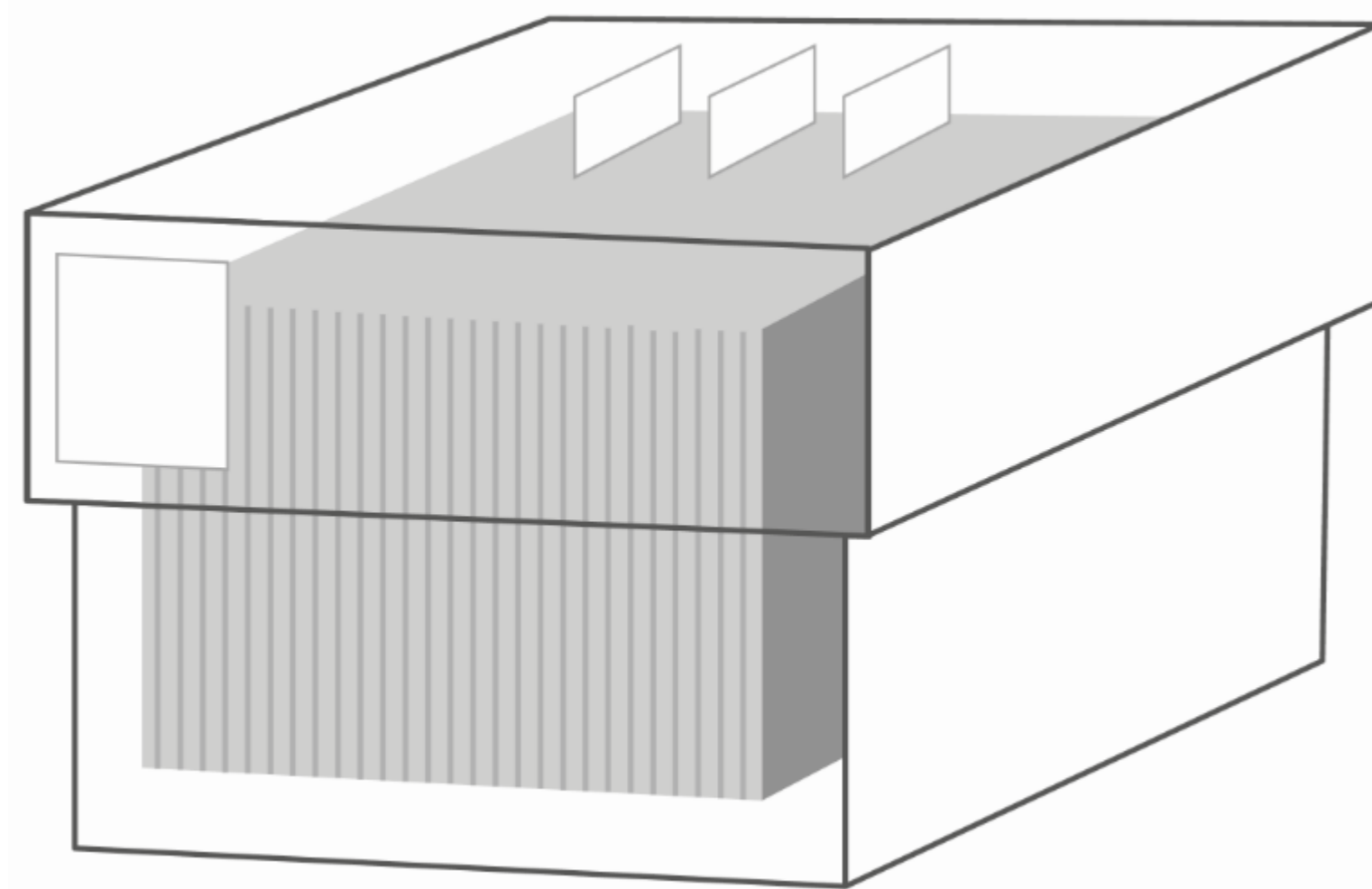

# Avskiljning och packning: backar

Vid volymer överstigande 3 000 försändelser till samma destination\* skall varje nytt treställigt postnummer tydligt avskiljas med någon typ av fladdning.

## Avskiljning/flaggning kan ske på följande sätt:

- skiljelappar
- färgmarkering
- vändning av kuvert (endast C5 och mindre format)
- vändning av tidning (180°, hela nummerserien)

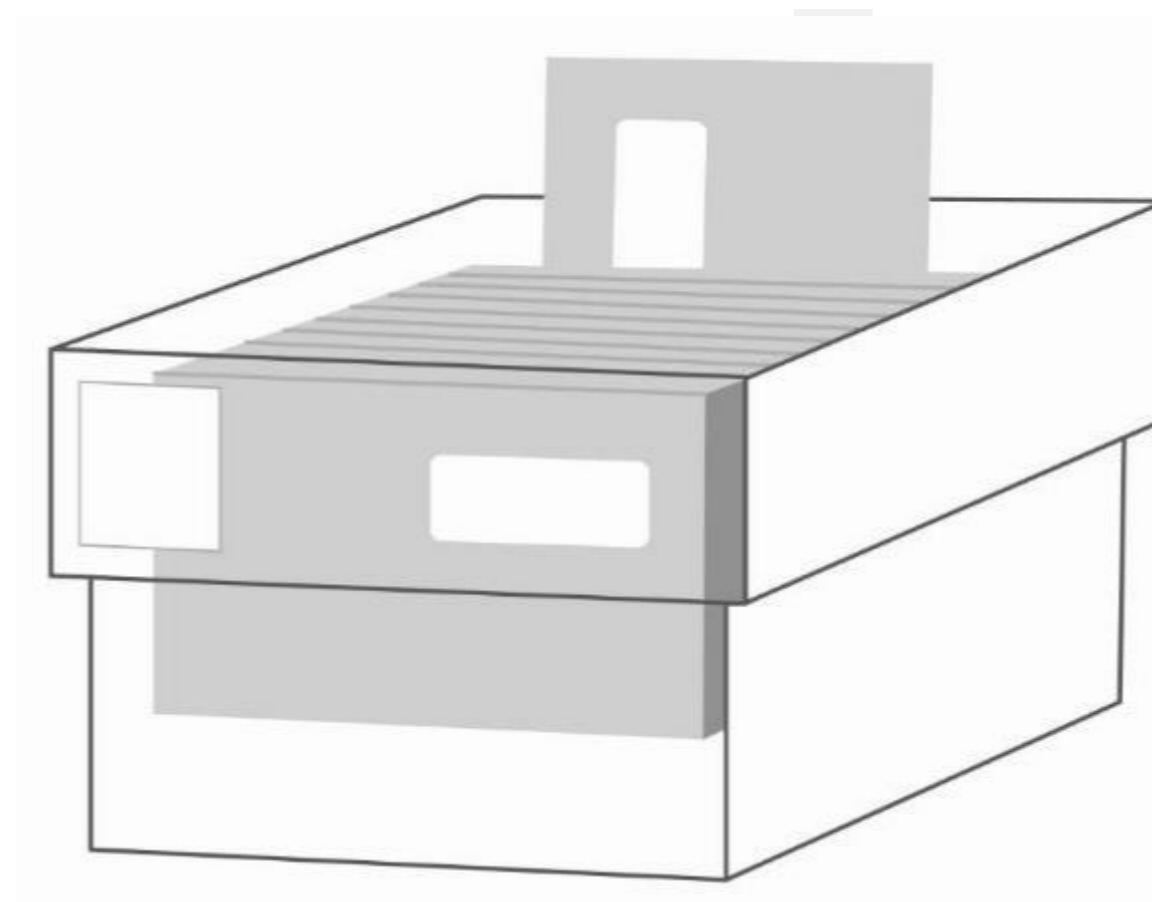
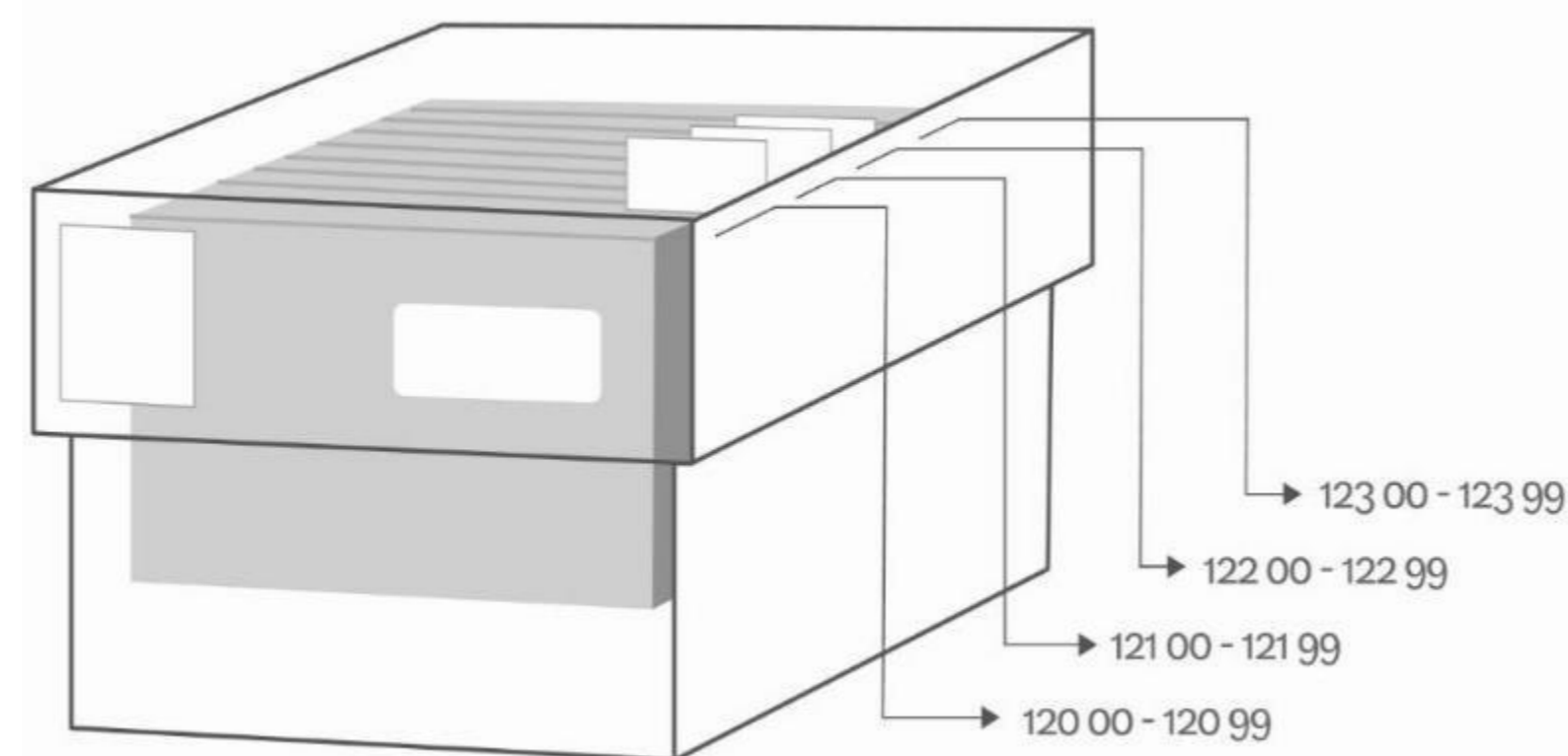

# Uppmärkning: backar

## Varje back skall märkas med en etikett

Postproducenter som ej erhållit en backetikettprinter ska märka upp backen på likvärdigt sätt, t.ex. genom att lägga ett A4-ark i respektive back med motsvarande information enligt logiken nedan.

Innehåller backen ett femställt postnummer skall backen märkas med 5 siffror (hela postnumret).

Innehåller backen ett treställt postnummer skall backen märkas med de 3 första siffrorna i postnumret.

Innehåller backen ett tvåställt postnummer skall backen märkas med de 2 första siffrorna i postnumret.

- Varje nytt treställt postnummer skall tydligt avskiljas med någon typ av flaggning (vid utskick från 3 000 ex per destination).

Innehåller backen flera tvåställiga postnummer skall backen märkas med postnummerintervallet.

- Varje nytt treställt postnummer skall tydligt avskiljas med någon typ av flaggning (vid utskick från 3 000 ex per destination).



Leverera hellre fler backar, som inte nödvändigtvis är fyllda, där alla försändelser ska till samma tre-/femställiga postnummer, än fullpackade backar med flera postnummer.



# Avskiljning och packning: buntar

Buntar som packas direkt på pall skall normalt bara innehålla försändelser till mottagare inom samma treställiga postnummer.

Varje lokalbunt skall vara tydligt märkt med det tresiffriga postnumret.

Transbuntar ska märkas med Trans eller T och ska ligga först eller sist i sorteringen.

Buntarna skall vara sorterade i stigande eller fallande ordning på pallen.

En bunt hålls samman av buntband eller plast.

Rekommenderad maxvikt på bunt är 7kg.

Buntarna skall packas i spiralform på pallen med adressen riktad uppåt.

Pallen ska vara tydligt märkt med vilka postnummer den innehåller. Pallapp finns att hämta på <https://www.citymail.se/dokument-villkor/>

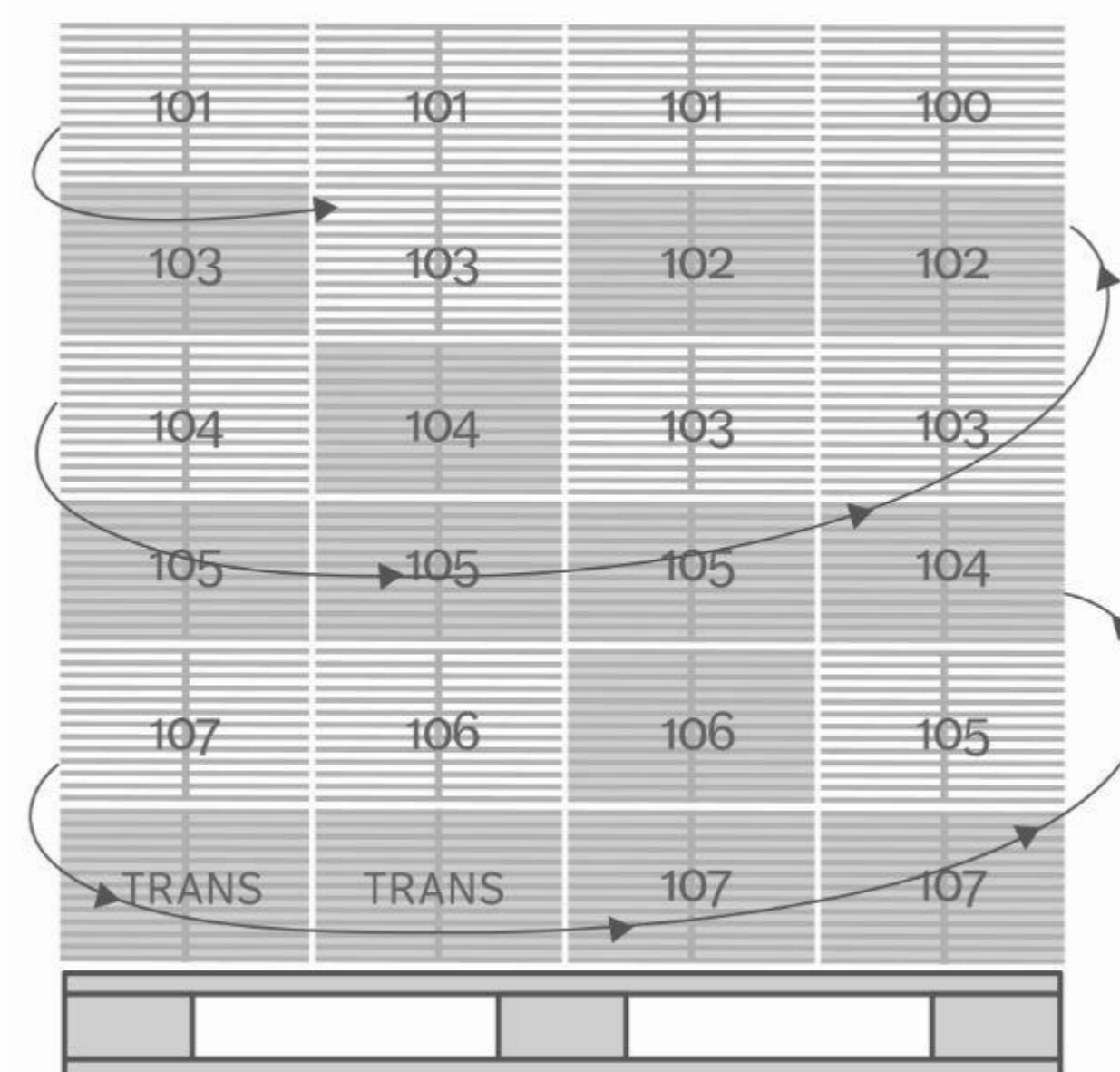
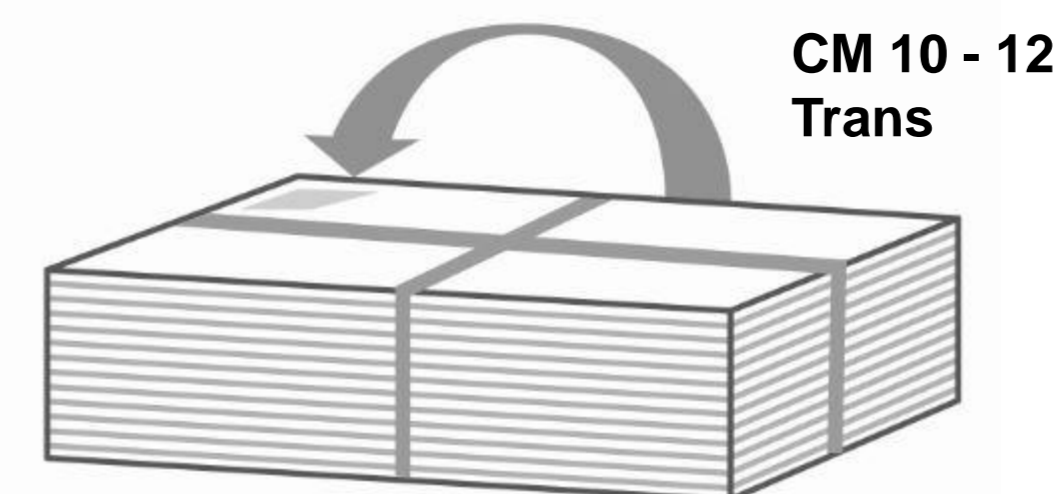
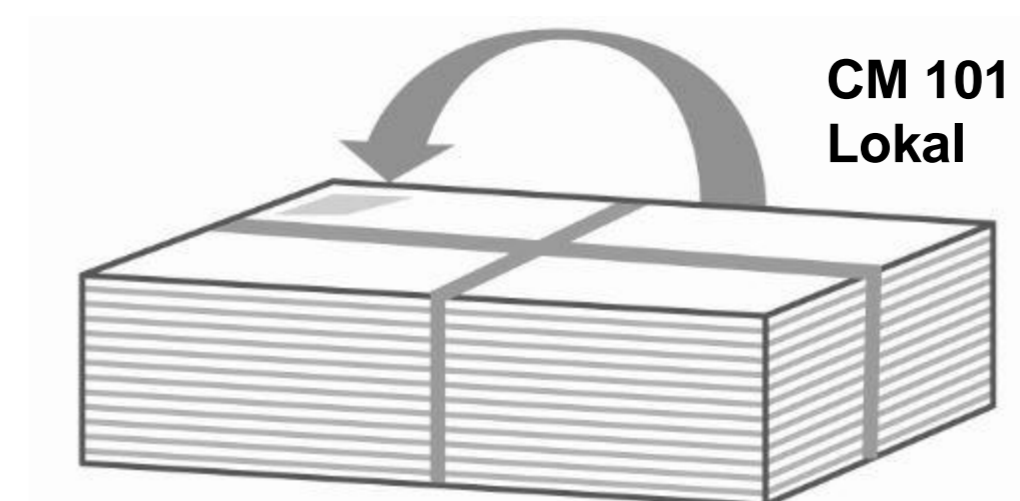



# Uppmärkning: buntar

Vid volymer från 3 000 försändelser till samma destination\* skall varje bunt i möjligaste mån endast innehålla ett unikt tre- eller femställt postnummer.  
Uppmärkning enligt "Femställig bunt" respektive "Treställig bunt" nedan.

Eventuella transbuntar packas först eller på separat pall.  
Uppmärkning enligt "Transbunt" nedan.

## Femställig bunt

Uppmärkning:  
Hn1 CM 12345  
Hn2 Lokal

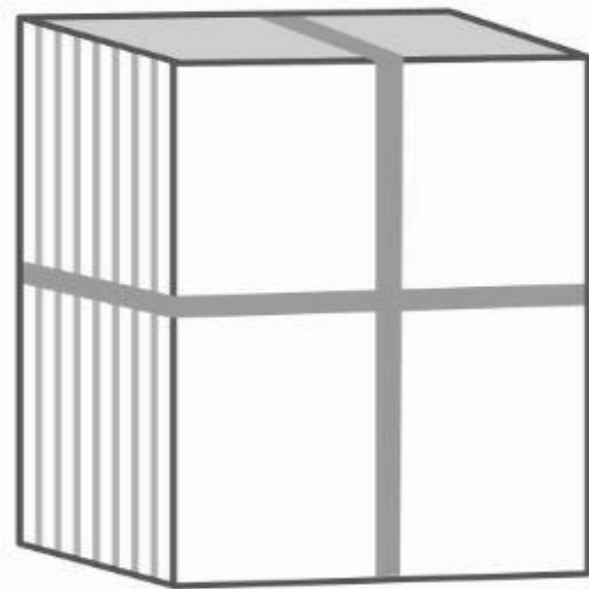

### Postnr:

12345  
12345  
12345  
12345  
12345  
12345

## Treställig bunt

Uppmärkning:  
Hn1 CM 123  
Hn2 Lokal

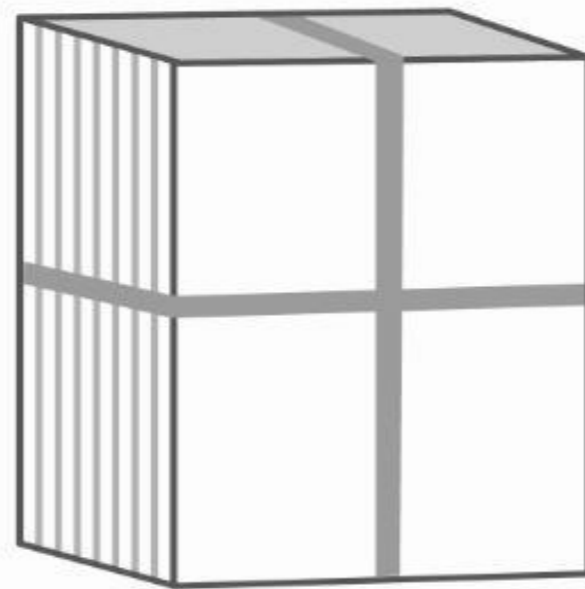

### Postnr:

12345  
12346  
12347  
12348  
12349  
12352  
12356

## Transbunt

Uppmärkning:  
Hn1 CM 12-13  
Hn2 Trans

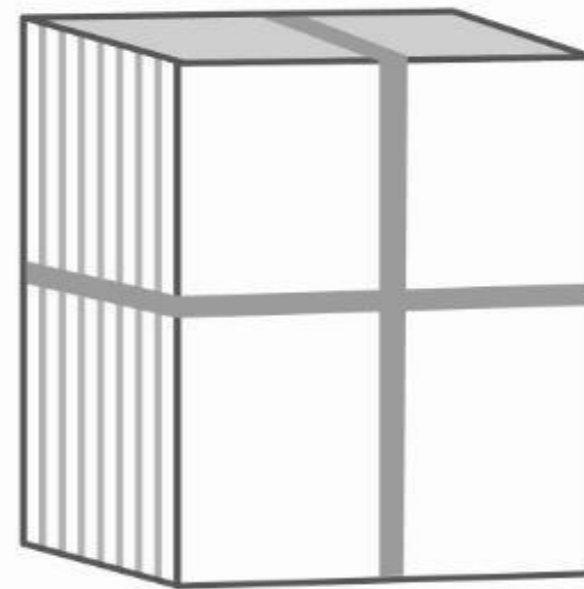

### Postnr:

12345  
12346  
12347  
12348  
12349  
12352  
12356

1-107 700 000 001 001-001 001  
106 704 705 706 707-707 001  
1-107 700 000 001 001-001 001  
104 703 704 705-705 001

10106 000 000 000

10106 000 000 000

\*Se sidorna 2 och 3.

# Destinationsseparering

Sändningar till Stockholm, Mälardalen, Örebro, Göteborg, samt Malmö skall packas på separata pallar och godset skall märkas upp med destinationsort. Gotland packas överst på Stockholmspallen.

Pall med backar får max ha 4 lager på höjden. En pall rymmer 8x4 backar.

Pall med buntar får ha en maxhöjd på 120 cm inkl. pall.

Bildexempel följer på nästa sida.

# Destinationsseparering: separata pall

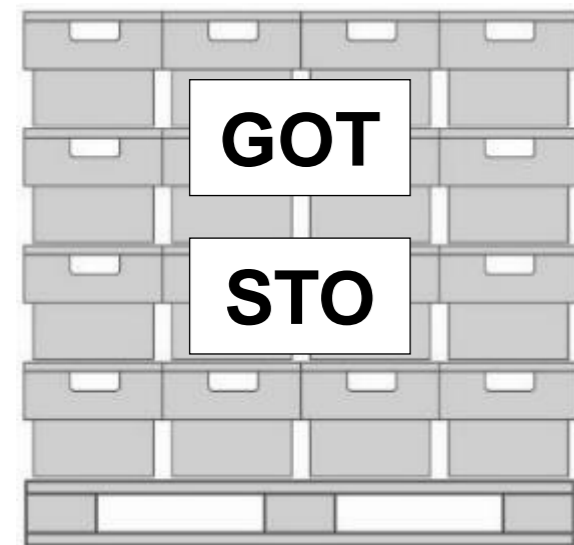

**Postnummer**  
100 – 129, 131 – 199  
620 – 624

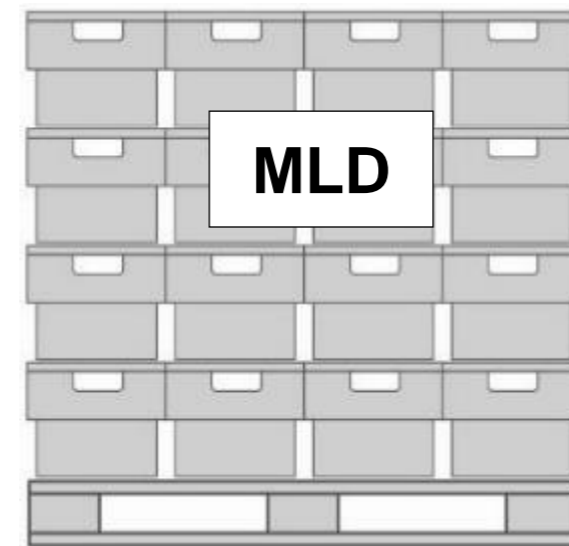

**Postnummer**  
630 – 649, 740 – 741,  
743 – 746, 749 – 769,  
821\*  
\*821 00 – 51, 822 – 823,  
828 31 - 33

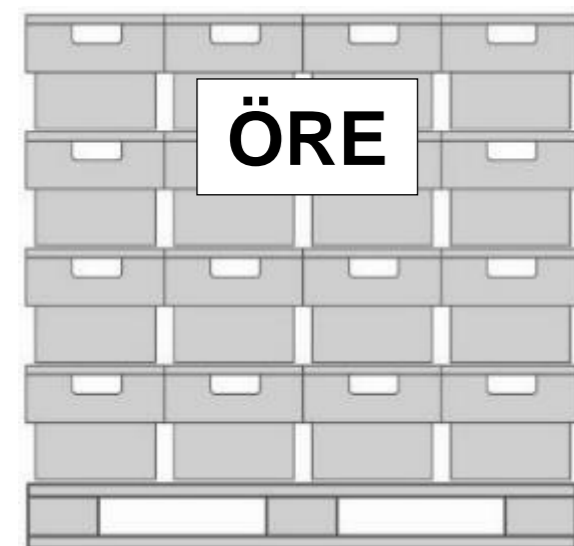

**Postnummer**  
700 – 711, 713, 715 –  
739, 542\*, 545  
\*542 00 – 47, 542 72 – 542 74,  
542 85 – 88, 545 00 - 35

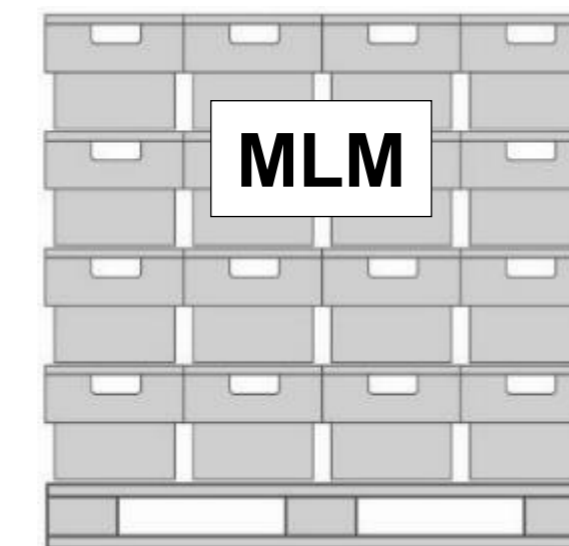

**Postnummer**  
200 – 269, 341\*  
\*341 18, 341 21 – 51,  
341 60, 341 70,  
341 80 – 341 85

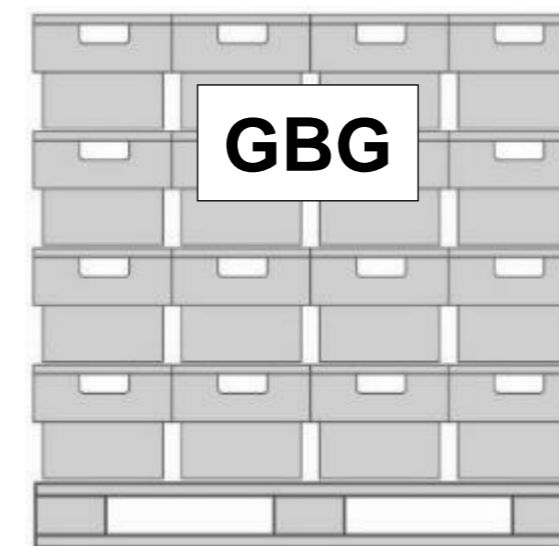

**Postnummer**  
400 – 449, 475

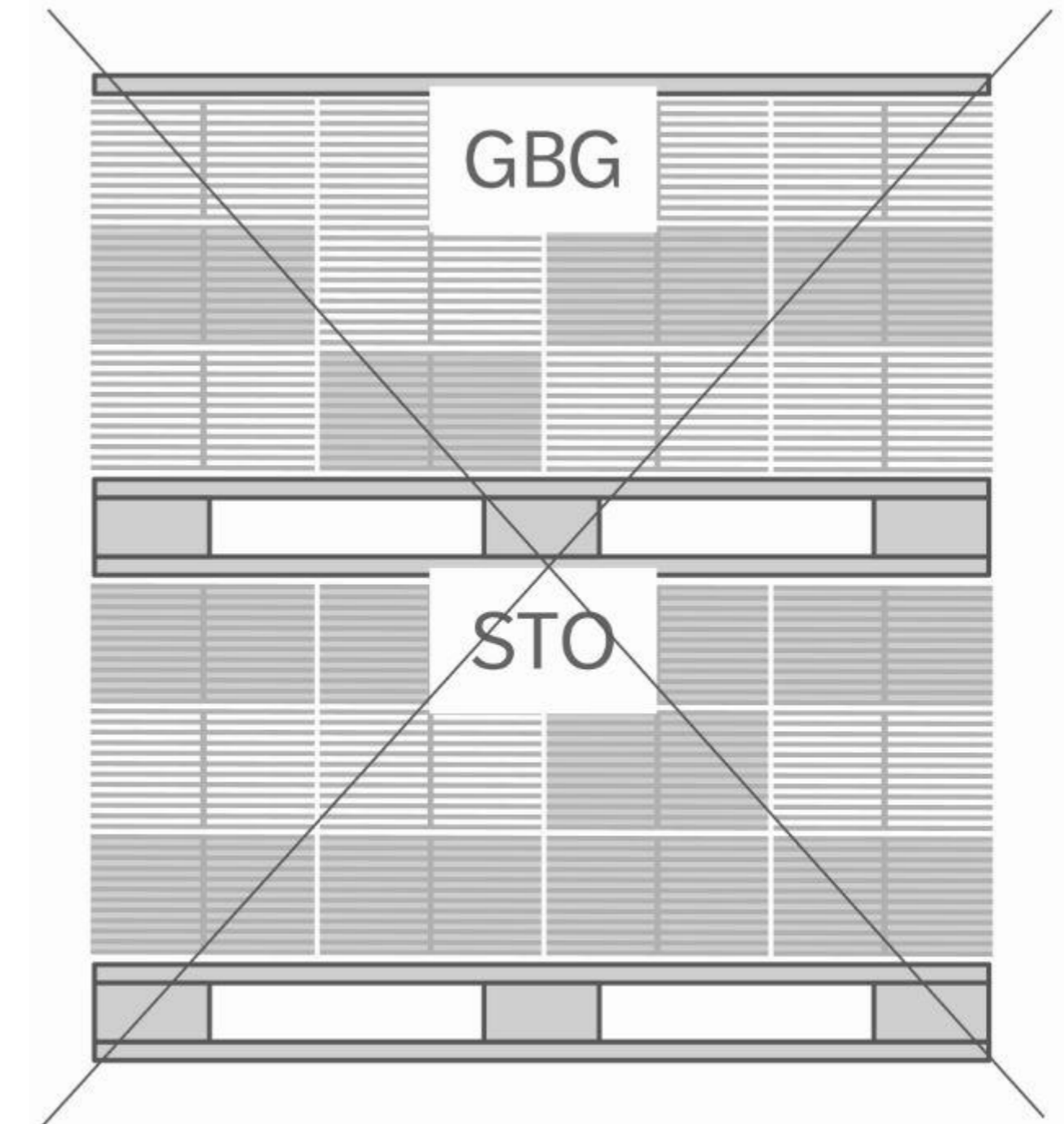

Allt gods måste säkras innan transport!



# Destinationsseparering: sampackning

Vid mindre utskick (volym < 4 lastpallar) kan flera destinationsorter placeras på samma pall, förutsatt att samtliga buntar/backar tydligt märkts upp med märklapp samt att de ligger i postnummerordning på pallen.

Buntar: Mellan varje destination måste det finnas ett skiljeark eller annan tydlig markering som visar en destinationsbrytning.

Varje back/bunt skall endast innehålla försändelser inom samma destinationsort.

OBS! Backarna skall ordnas efter den destinationsordning som gäller för respektive destinationsort, enligt illustrationerna nedan.

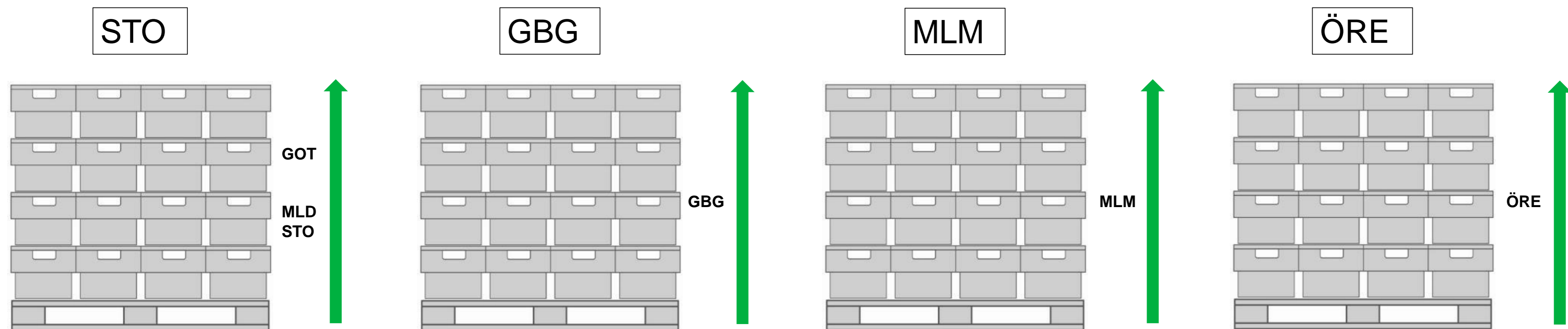

Allt gods måste säkras innan transport!



# Bokning av utskick

Bokning av utskick sker via CityMails Partnerwebb: <https://partner.citymail.se/>

Volym:

- < 10 000 försändelser skall bokas senast kl 12.00 på inleveransdagen
- ≥ 10 000 – 200 000 försändelser skall bokas senast kl 17.00 vardagen före inleveransdagen
- > 200 000 skall bokas 3 vardagar före inleveransdagen

**Saknar ni inloggningsuppgifter till  
CityMails Partnerwebb eller Unifaun?**

Vänligen skicka ett mail till nedanstående adress så ordnar vi det.

[produktionsspecialist.sthlm@citymail.se](mailto:produktionsspecialist.sthlm@citymail.se)



# Följesedlar

Följesedlar skickas via CityMails Partnerwebb: <https://partner.citymail.se/>

Följesedel skall skickas elektroniskt via Partnerwebben senast när godset lämnar kund alternativt framställare/postproducent samt medfölja godset.

**Saknar ni inloggningsuppgifter till  
CityMails Partnerwebb eller Unifaun?**

Vänligen skicka ett mail till nedanstående adress så ordnar vi det.

[produktionsspecialist.sthlm@citymail.se](mailto:produktionsspecialist.sthlm@citymail.se)



# Inhämtning och transportbokning

Inom Sverige tillhandahåller CityMail hämtningar av utskick från postproducenten till närmsta CityMail inlämningscentral.

Detta sker enligt separata överenskommelser mellan CityMail och respektive postproducent.

Transportbokning skall ske via Unifaun.com.

För inloggningsuppgifter till Unifaun, vänligen se kontaktuppgifter på sid. 17.

Vid angivning av pallantal i Unifaun ska GOT och MLD räknas till STO. (Pallar till MTD ska räknas till STO.)

**Godset ska vara CityMail tillhanda senast vardagen före 1:a utdelningsdag.  
Tidpunkten för upphämtning bestäms av särskilt transportschema.**

För utkörning av tomgods, vänligen kontakta inlämningscentralen i Göteborg.

Göteborg  
CityMail, Göteborg  
Ågatan 38  
431 37 Mölndal

[leverans.gbg@citymail.se](mailto:leverans.gbg@citymail.se)

Tel: 070-752 41 19

Fax: 031-706 38 02



# Kontaktpersoner på CityMail

Vid frågor om packning kontakta:

**Stockholm**

Tel: 070-160 23 19

[produktionsspecialist.sthlm@citymail.se](mailto:produktionsspecialist.sthlm@citymail.se)

